



- Elektrisch in hoogte verstelbaar mobiel systeem
- Soft start-/stopfunctie
- Anti-botsingssysteem
- VESA 200x200 tot 800x600 scherminterface
- VESA 100 interface voor PC-montage
- Kabelbeheer
- LINAK® schuifkolom
- TENTE® zwenkwielen

moTion mobiel onderstel

MS-12S

- Ontworpen voor ergonomisch en flexibel gebruik van de Legamaster e-Screen touchscreens
- Het onderstel is grotendeels voorgemonteerd en is zeer eenvoudig te monteren (<10 minuten), terwijl het toch gemakkelijk te vervoeren blijft
- Het ingebouwde anti-botsingssysteem beschermt personen en voorwerpen in het bereik van het bewegende scherm
- Hoogwaardige LINAK® schuifkolommen zorgen dat de hoogte van het scherm snel en moeiteloos kan worden aangepast
- De kleine voetafdruk van het onderstel biedt maximale bewegingsvrijheid vóór het scherm
- Modern ontwerp dat perfect aansluit op elke kantoorruimte
- Hoogwaardige TENTE® zwenkwielen maken het makkelijk om zelfs onze grotere touchscreens te verplaatsen
- Er zijn optionele accessoireplanken zoals voor camera's ten behoeve van videoconferencing en laptops verkrijgbaar. Deze komen met een VESA 100 bevestiging aan de onderkant voor kleine pc's of draadloze hardware om schermen te delen
- Het kabelcompartiment verbergt lelijke kabels en stekkerdozen, zodat het geheel er netjes uitziet

Ref.: **7-811111**

EAN: **8713797094610**



Aanbevolen accessoires

- moTion accessoireplank klein natural beech Ref.:7-811911
- moTion accessoireplank groot natural beech Ref.:7-811921

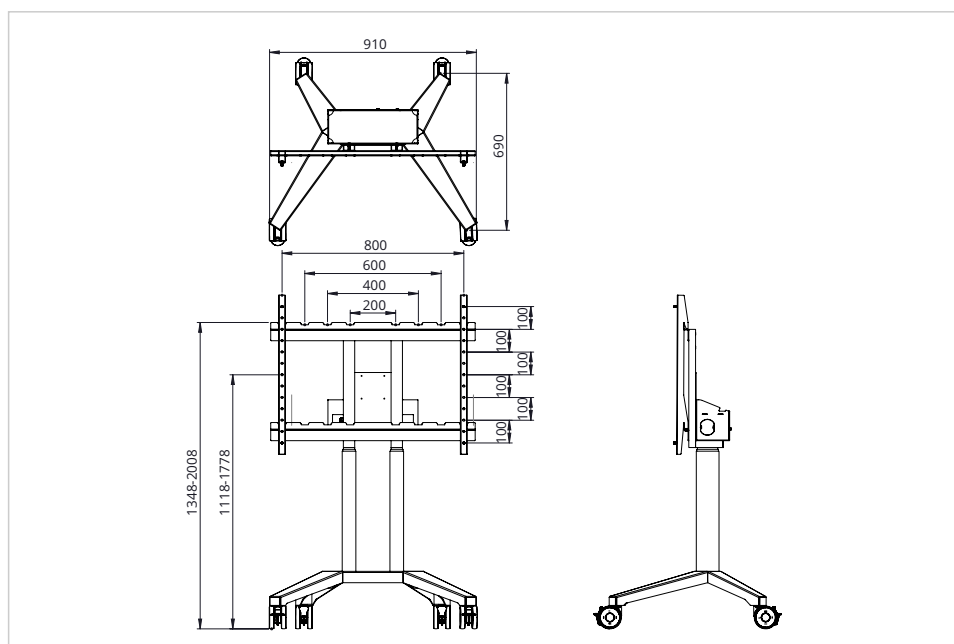

Specificaties

In hoogte verstelbaar	Ja
Totale hoogte (min / max)	1470 / 2130 (mm)
Accessoires montage-interface	VESA 100x100
Power / Sleep / Standby	300 / - / 0.1 (Watt)
Verpakkingsinhoud	Mounting instruction, Mounting material, Control pad, Power cable 0,5m
Bereik hoogte-instelling	660 mm
Min. schermhoogte (centrale VESA-montage)	1118 mm
Max. schermhoogte (centrale VESA-montage)	1778 mm
Max. belasting hoogte-instelbaar systeem	140.00 Kg
Max. gewicht scherm	110.00 Kg
Max. afmeting scherm	86 inch
Kabelcompartiment	Ja
Anti-collision	Ja
Garantie op product	2 jaren

Logistiek

Aantal	1
Gewicht (bruto/netto)	32.23 kg / 27.73 kg